

5.2 Hoofdslot verbinden met middendeel voorplaat

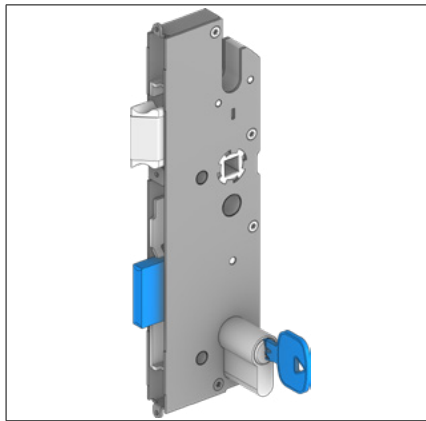

- Sluit de hoofdslotschoot met behulp van een sluitcilinder met één omwenteling uit.

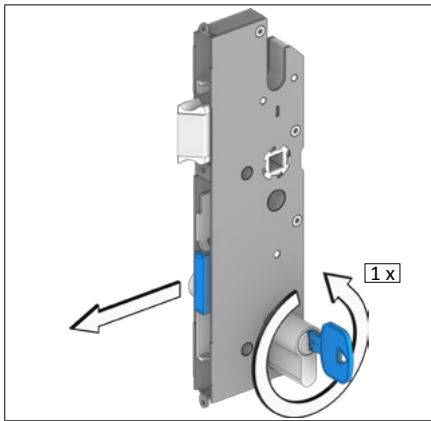

Bij het gebruik van de aanwezige sluitcilinder controleert u deze van tevoren met de sleutel op een probleemloze werking.

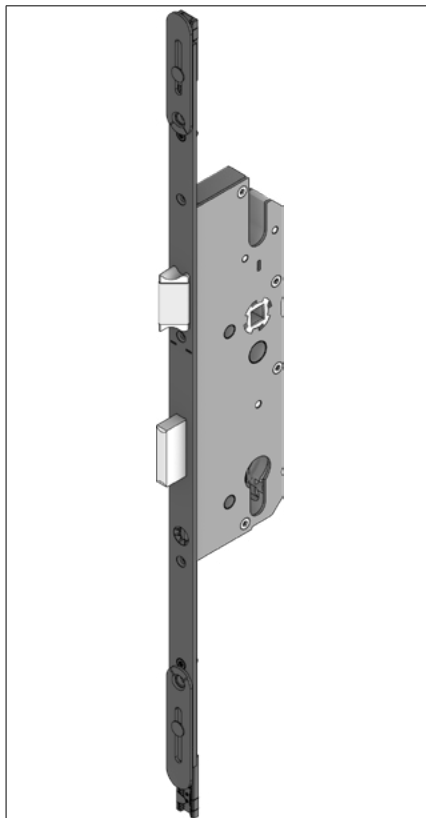
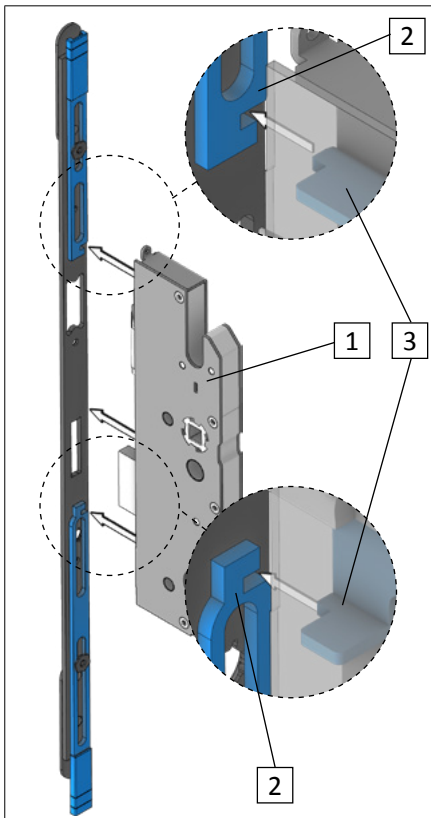

- Plaats het middendeel van de voorplaat op de hoofdslotkast [1]. De groeven van de drijfstanden [2] moeten in de nokken van de schuif [3] van het hoofdslot vallen.

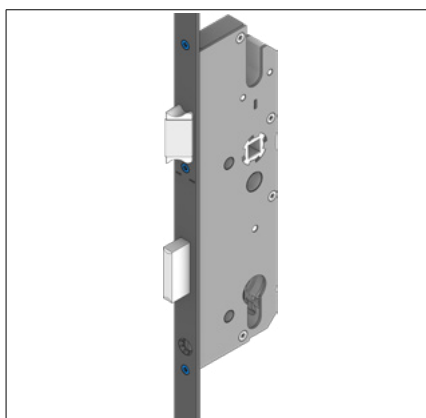
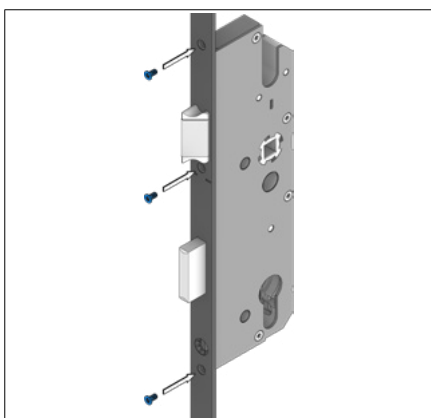

- Schroef het middendeel van de voorplaat en de hoofdslotkast vast met de drie meegeleverde schroeven [4].

	M3 x 6 - T10
	Aandraaimoment: 1,5 Nm

RB 1100

### 5.3 Initiële functietest uitvoeren

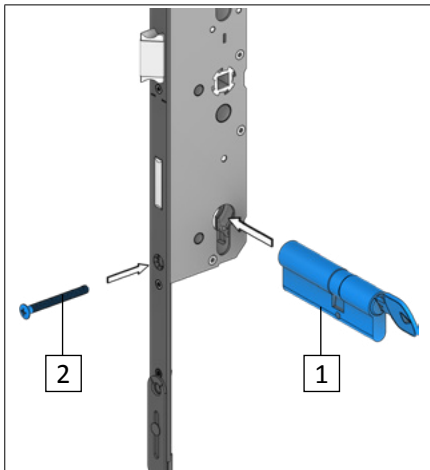

- ▶ Plaats de sluitcilinder [1] voorlopig en zet deze met de sluitcilinder-bevestigingsschroef [2] vast.
- ▶ Controleer de werking van het hoofdslot aan de hand van de tabel op Pagina 19.



Let er bij de lengte van de sluitcilinder-bevestigingsschroef op dat de kop van de schroef volledig in de verlaging ligt en vlak loopt met het voorplaatoppervlak. Anders kan het de inbouw beletten of tot functiebeperkingen leiden.

Meet de lengte van de bevestigingsschroef van de sluitcilinder. Kort de schroef indien nodig in.

Lengte van de bevestigingsschroef van de sluitcilinder: min. doornmaat + 5 mm.

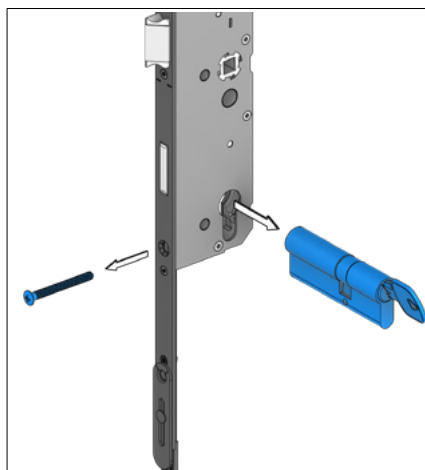
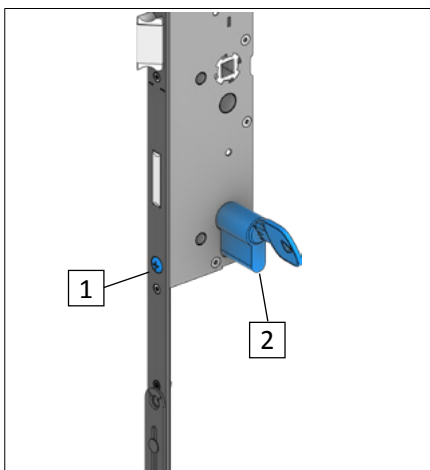

- ▶ Draai de sluitcilinder-bevestigingsschroef [1] los en verwijder de sluitcilinder [2] weer.

Controle	Storing	Handeling
<b>Nachtschoot volledig uitdraaien</b>		
De nachtschoot moet soepel bewogen kunnen worden.	De nachtschoot werkt niet soepel.	<ul style="list-style-type: none"> <li>Controleer of de drijfstangen goed vastzitten in de bevestigingsvoorzieningen.</li> <li>Indien de storing daardoor niet kan worden verholpen: vervang de hoofdslotkast.</li> </ul>
<b>Sleutel in vergrendelingspositie verwijderen.</b>		
De sleutel moet in vergrendelingspositie zonder weerstand verwijderd kunnen worden.	De sleutel kan niet worden verwijderd.	<ul style="list-style-type: none"> <li>Controleer de sluitcilinder in gedomonteerde toestand. Indien de sluitcilinder defect is, vervangt u deze.</li> <li>Als de sluitcilinder geen gebreken vertoont: vervang de hoofdslotkast.</li> </ul>
<b>Sleutel in ontgrendelingspositie voor het opendraaien verder draaien en loslaten (wisselfunctie)</b>		
<ul style="list-style-type: none"> <li>De dagschoot moet soepel naar binnen worden getrokken.</li> <li>De dagschoot mag max. 2 mm uit de voorplaat steken.</li> <li>De dagschoot moet soepel weer naar buiten komen.</li> </ul>	<ul style="list-style-type: none"> <li>De schoot kan niet soepel naar binnen worden getrokken.</li> <li>De dagschoot kan niet ver genoeg naar binnen worden getrokken.</li> <li>De schoot loopt zwaar, komt niet volledig of helemaal niet naar buiten.</li> </ul>	Vervang de hoofdslotkast.
<b>Hoofdslot openen en sluiten</b>		
Beide drijfstangen moeten soepel bewegen.	De drijfstangen lopen zwaar.	<ul style="list-style-type: none"> <li>Draai de drie schroeven van de voorplaat los.</li> <li>Controleer of de drijfstangen goed vastzitten in de bevestigingsvoorzieningen.</li> <li>Verwijder evt. verontreinigingen van loopvlakken en drijfstangen.</li> </ul>

RB 1100

### 5.4 DIN-richting van de softlock dagschoot omzetten of softlock dagschoot vervangen

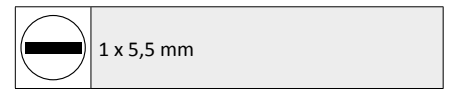
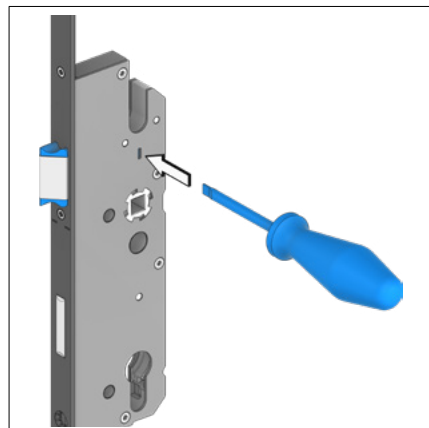
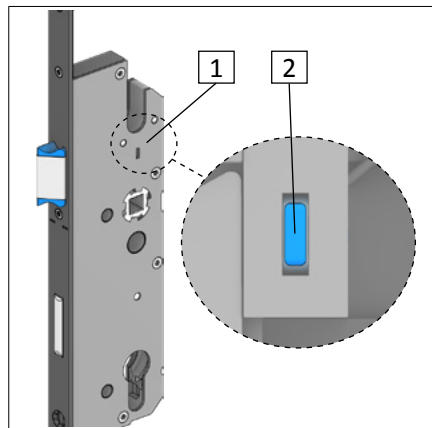

Op de zijkant van de slotkast bevindt zich een sleuf [1]. Door deze kan de vergrendelingsveer [2] van de dagschootschacht met een sleufschroevendraaier geopend worden.

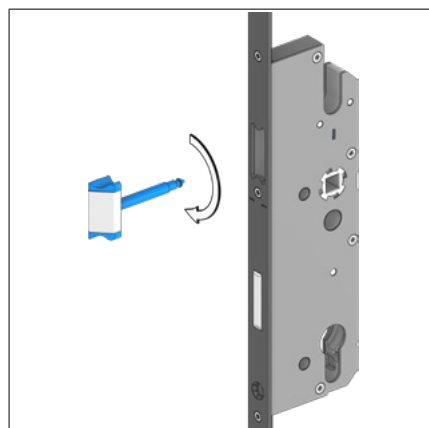
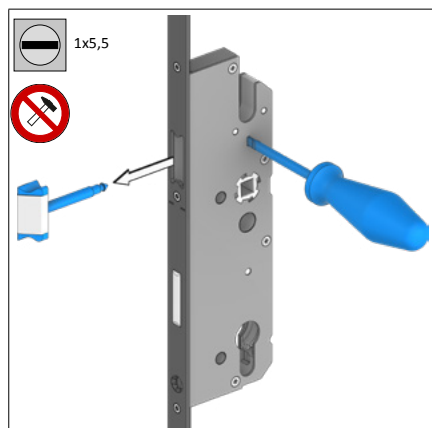

► Druk voorzichtig met de sleufschroevendraaier door de opening op de vergrendelingsveer van de dagschootschacht.

De dagschootschacht wordt vrijgegeven.

► Trek de dagschoot eruit en draai de dagschoot 180° of vervang de aanwezige dagschoot door de meegeleverde 2 mm afgeschuinde softlock dagschoot.

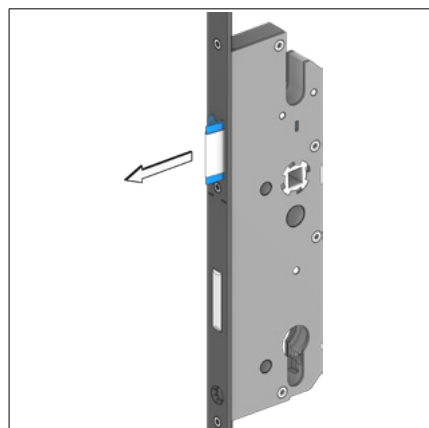
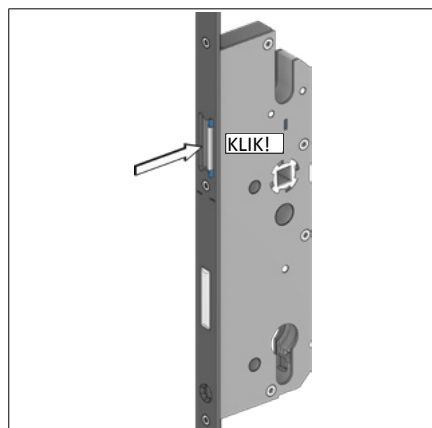

► Druk de dagschoot voorzichtig in de slotkast tot de dagschootschacht vergrendelt en laat de dagschoot los.

De dagschoot moet automatisch uitschuiven en stevig door de vergrendelingsveer vastgehouden worden.

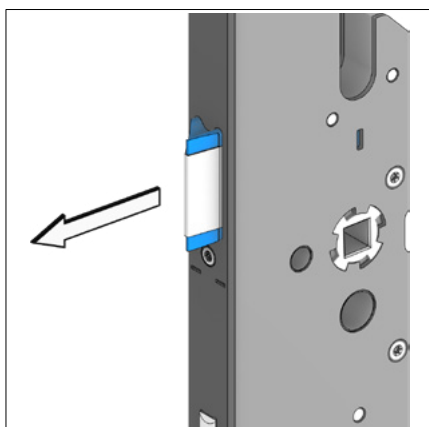
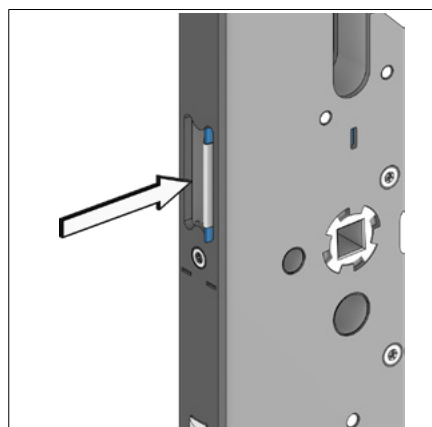

► Controleer of de dagschoot goed vastzit en licht loopt. Druk de dagschoot meerdere malen (ca. 5x) in de slotkast en laat de dagschoot weer los.

De dagschoot moet licht bewegen kunnen worden en automatisch weer uitschuiven.

## 5.5 Rolschoot

### 5.5.1 Softlock dagschoot door rolschoot vervangen

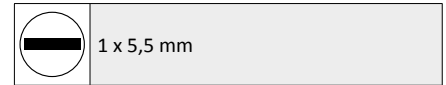
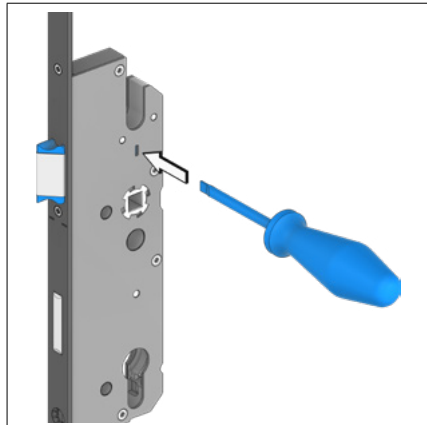
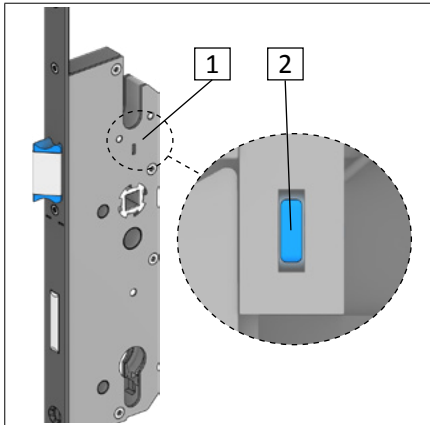

Op de zijkant van de slotkast bevindt zich een sleuf [1]. Door deze kan de vergrendelingsveer [2] van de dagschootschacht met een sleufschroevendraaier geopend worden.

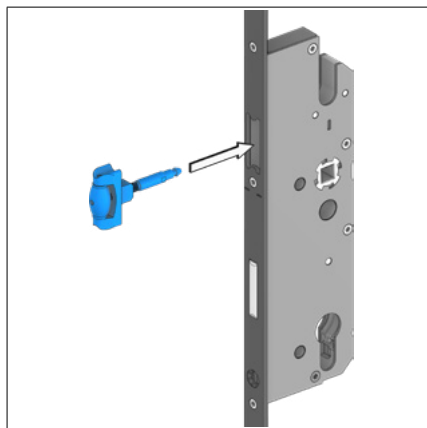
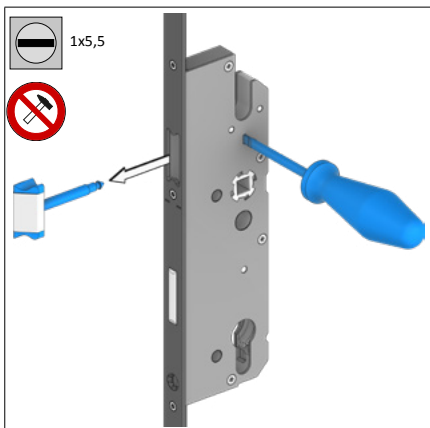

► Druk voorzichtig met de sleufschroevendraaier door de opening op de vergrendelingsveer van de dagschootschacht.

De dagschootschacht wordt vrijgegeven.

► Trek de dagschoot eruit en vervang deze door de rolschoot.

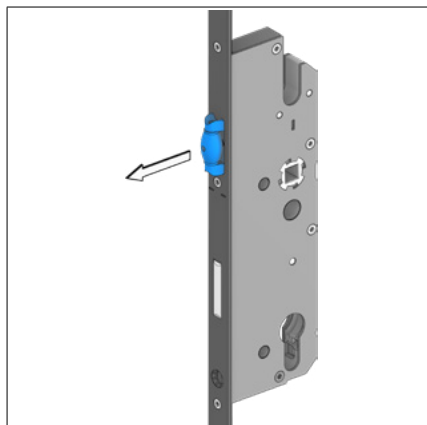
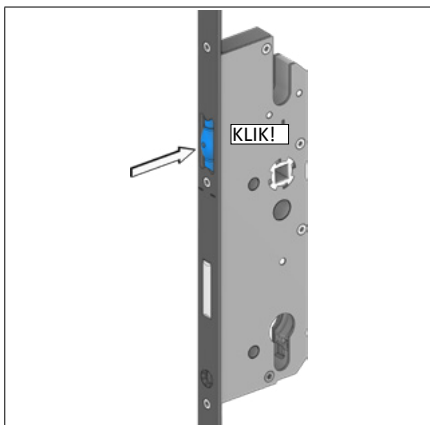

► Druk de rolschoot voorzichtig in de slotkast tot de dagschootschacht vergrendelt en laat de rolschoot los.

De rolschoot moet automatisch uitschuiven en stevig door de vergrendelingsveer vastgehouden worden.

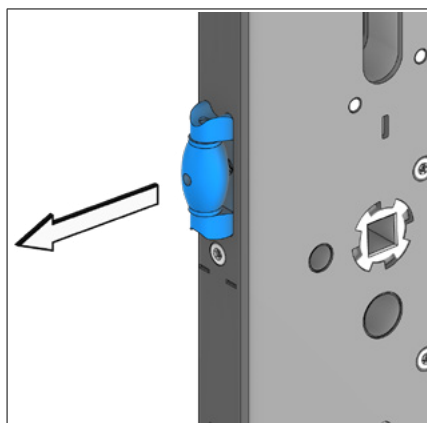
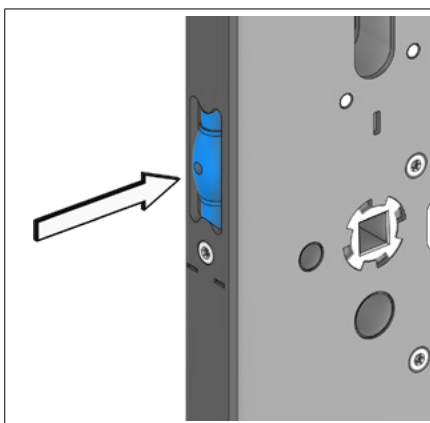

► Controleer of de rolschoot goed vastzit en licht loopt. Druk de rolschoot meerdere malen (ca. 5x) in de slotkast en laat deze weer los.

De rolschoot moet soepel bewogen kunnen worden en automatisch weer uitschuiven.